

Het ontwerp en de ervaring gaan beide terug naar de essentie.

Een van de belangrijkste principes in dit ontwerp is: wat er niet hoeft te zijn, zal worden weggelaten. Hierdoor zal het ontwerp sereen zijn voor zijn omgeving en zal volledig opgaan in een boompartijen of aan het water. Het silhouet van voren en van achteren heeft met zijn lange 'stam' en ronde voorkant een abstracte vorm van een boom en zal zich hierdoor kunnen verschuilen in de andere bomen. Daarnaast is er voor de buitenkant gekozen voor de kleur zwart, hierdoor valt het ontwerp als een schaduw weg in het bos en in het donker. De ramen zullen een behandeling krijgen waardoor ze meer zullen spiegelen en de lucht zullen reflecteren. De toegang zal gebruik maken van een houten constructie, waardoor het als één geheel zal aanvoelen met zijn omgeving.

De ronde vorm is gekozen zodat de vorm natuurlijk past in zijn omgeving en daarbij is er functioneel gebruik gemaakt van de ruimte tussen de rondingen en de vierkante houten binnen container. De keuken, de kasten en het opklapbed bevinden zich in de ruimte van de ronding. Hierdoor is het binnen gedeelte super strak. De houten binnen container heeft naast zijn uitzicht weinig nodig, maar de essentiële benodigdheden zoals een slaapplek, werkplek of zithoek kan je erbij pakken op de momenten waarop je ze nodig hebt. In de Monocle worden de laatste technieken toegepast, zonder dat ze zichtbaar zijn. Zo kunnen beide grote ramen elektrisch open, is het glas van de badkamer gemaakt van schakelbaar glas is er een Quooker, Bora & Nest protect aanwezig. De Monocle zal te openen en af te sluiten zijn met de Nuki app.

De Monocle zal gecreëerd worden zonder voetafdruk. De stalen koker waarin de houten container zich bevindt is net zoals de staander gemaakt van restmateriaal uit de scheepsbouw. Dit zal een mooie relatie hebben met de haven van Deventer. Daarnaast zullen alle materialen aan de binnenkant van gerecycled materiaal zijn en een prognose krijgen voor hergebruik in hun materialen paspoort.

Het ontwerp en de ervaring gaan beide terug naar de essentie. De Monocle zal een plek zijn waar je in harmonie met de natuur kunt leven en werken en het zal een plek zijn waar de mens harmonie zal ervaren. Deventer en De Monocle zijn een unieke ervaring.

Berends
—
Sebastian



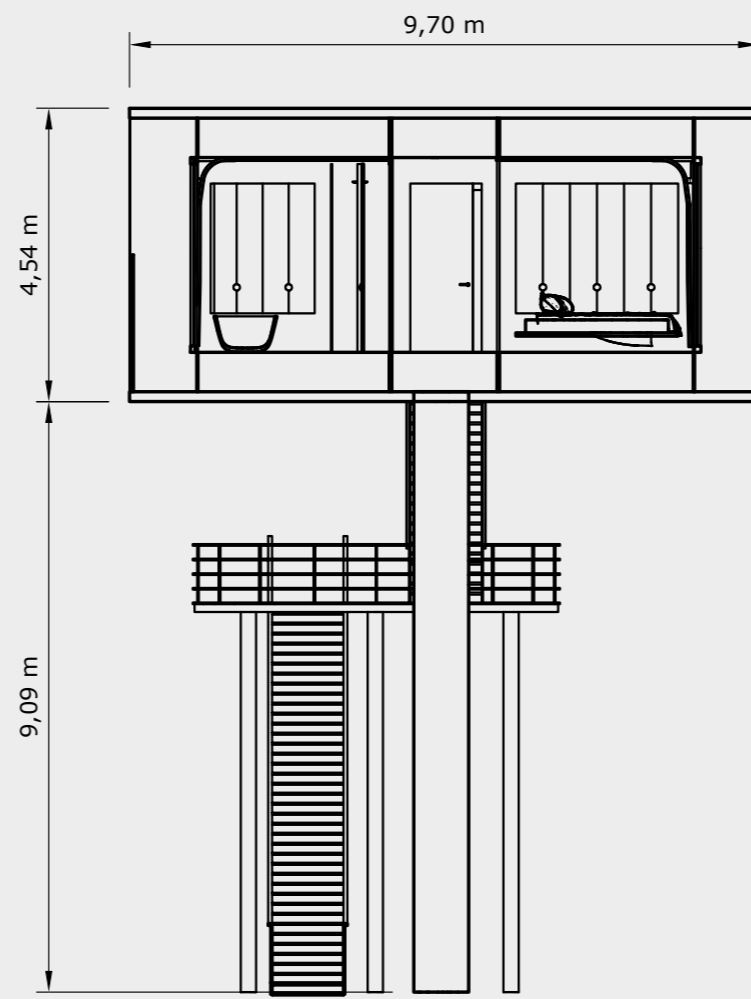

zijaanzicht

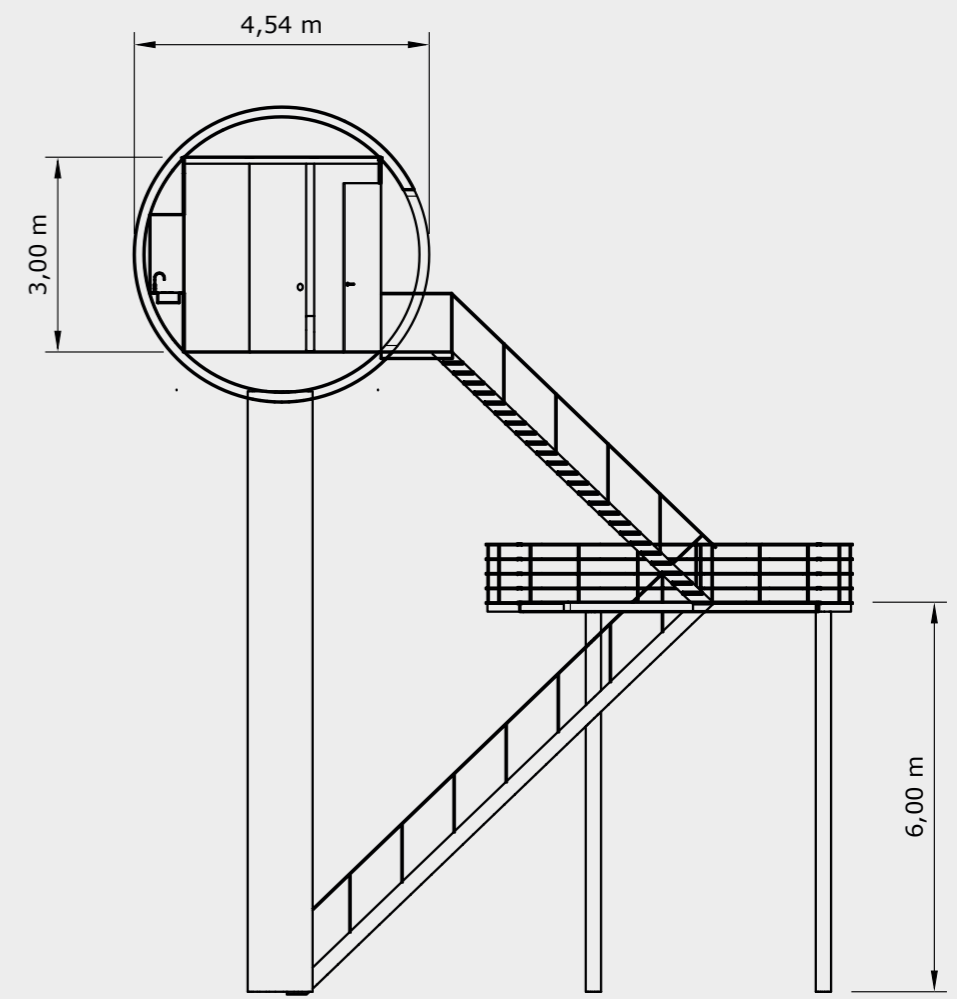

vooraanzicht

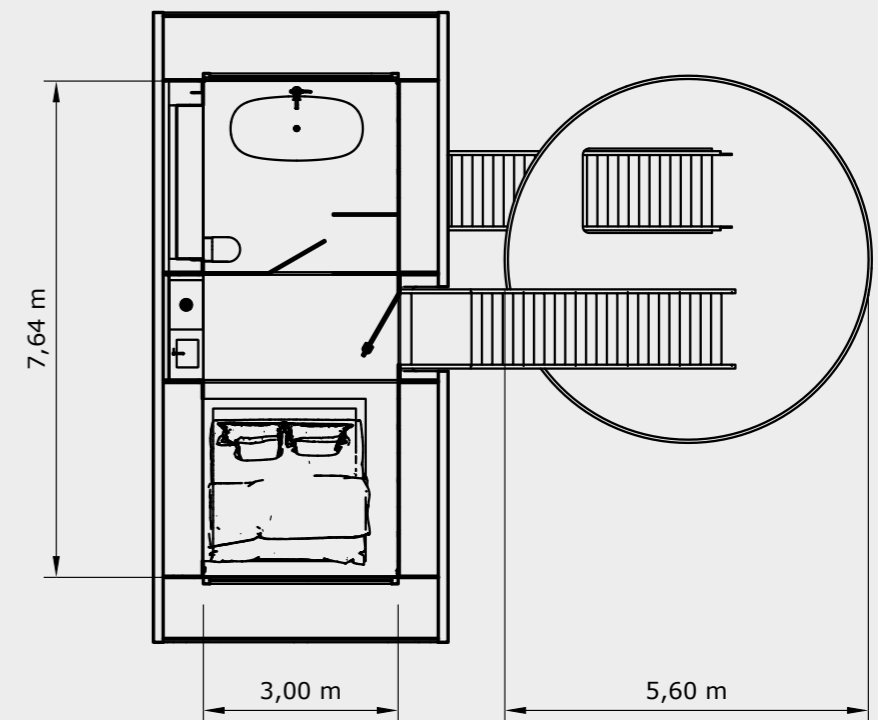

bovenaanzicht

schaal 1:100